

DE - Installationsanleitung

Zimmerleuchte, 3-teilig, mit Türschild, Best.-Nr. 77 0171 00

Anzeige von allen Rufarten und Personalanwesenheiten. Türschild als Beschriftungsfeld für die Raumbezeichnung.

Zimmerleuchte, 4-teilig, mit Türschild, Best.-Nr. 77 0171 10

Wie 77 0171 00, jedoch mit zusätzlicher Anzeige für WC-Ruf.



Hinweis! Die vollständige Installation des Systems ist im Technischen Handbuch beschrieben.



Achtung! Die Leiterplatte und die LED-Module sind mit elektrostatisch gefährdeten Bauteilen bestückt. Vermeiden Sie deshalb eine direkte Berührung.

A Anschluss

1. Das Anschlusskabel in der Einbaudose auf geeignete Länge abmanteln.
2. Kabelschirm und Beidraht bis zum Kabelmantel entfernen. Adern absisolieren.
3. Adern gemäß Abb. **A** an der Anschlussklemme [3] anschließen.

Achtung! Die unbenutzten Adern dürfen nicht durchverbunden werden.

B DIP-Schalter, 4-polig

DIP-Schalter 1 – 3: Kanalcodierung

Die Zimmerleuchten können zur Bildung von Funktionseinheiten verschiedenen Kanälen zugeordnet werden. Die einzustellende Kanalnummer entnehmen Sie dem entsprechenden Installationsplan. Kanalnummer gemäß Abb. **B** einstellen.

DIP-Schalter 4: Signalisierung

OFF = Tunstall-Standard (Werkseinstellung)

ON = Frische und abgefragte Rufe können anhand der Zimmerleuchte nicht unterschieden werden.

EN - Installation Instructions

Room lamp, 3 sections, with doorplate, order no. 77 0171 00

Signalling of all call types and staff presences. Doorplate as label field for room designation.

Room lamp, 4 sections, with doorplate, order no. 77 0171 10

Same as 77 0171 00, but with additional display for WC call.



NOTE! The complete installation of the system is described in the Technical Manual.



CAUTION! The printed circuit board and the LED modules include electrostatic sensitive components. Avoid touching.

A Connection

1. Strip the connecting cable in the back box to a suitable length.
 2. Remove the cable shield and drain wire up to the cable sheath. Strip the wires.
 3. Connect the wires to the connector [3] according to fig. **A**.
- CAUTION!** The unused wires must not be connected through.

B DIP switch, 4 pole

DIP switch 1 – 3: Channel coding

If functional units are requested, the room lamps have to be assigned to different channels. For the channel number to be set please refer to the installation plan. Set the channel number according to fig. **B**.

DIP switch 4: Signalling

OFF = Tunstall standard (factory setting)

ON = At the room lamp, fresh calls cannot be distinguished from answered calls.

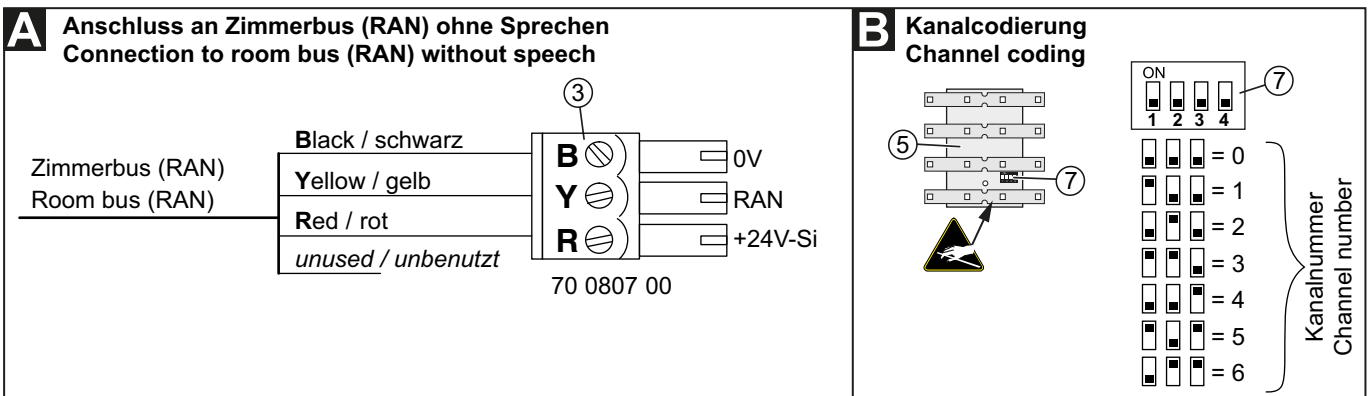

Farben der LED-Module

Leuchte:	77 0171 00	77 0171 10
	rot: Rufe	rot: Rufe
	grün: Personal 1	grün: Personal 1
	gelb: Personal 2	gelb: Personal 2
	kein LED-Modul	weiß: WC-Ruf

LED module colours

Lamp:	77 0171 00	77 0171 10
	red: calls	red: calls
	green: staff 1	green: staff 1
	yellow: staff 2	yellow: staff 2
	no LED module	white: WC call

C Montage

Im Auslieferungszustand ist die Zimmerleuchte zusammengebaut und muss wie folgt auseinander gebaut werden, siehe Abb. D:

- Lichtkuppel [8] von oben und unten leicht zusammendrücken und dann abziehen.

Wandeinbau auf einteilige Einbaudose [1] mit Schraubbefestigung auf die seitlichen Löcher der Einbaudose *):

1. Adern vorbereiten und an Anschlussklemme [3] anschließen (siehe Abschnitt „Anschluss“).
2. Anschlussklemme [3] von hinten auf die Leiterplatte [5] (in der Rückwand des Gehäuses [2]) aufstecken.
3. Gehäuse [2] mit den Schrauben [4] auf der Einbaudose [1] festschrauben. Der Pfeil in der Gehäuserückwand zeigt nach oben.
4. Lichtkuppel mit Trenneinsatz [8] auf den Dekorrahmen drücken, bis sie hörbar einrastet.
5. Namensschild [9] und Schutzabdeckung [10] einlegen.

*) **Hinweis:** Für eine Montage auf den vertikalen Löchern der Einbaudose muss die Leiterplatte ausgebaut werden:

1. Befestigungsschraube [6] der Leiterplatte lösen und die Leiterplatte [5] entnehmen (erst unten, dann oben).
2. Montage der Leiterplatte [5] in umgekehrter Reihenfolge.

Hinweis! Die Zimmerleuchte, 4-teilig, entspricht 1 am Raumterminal einzustellenden RAN-Teilnehmer. Das Vorgängermodell entsprach 2 RAN-Teilnehmern. Erkennungsmerkmal des Vorgängermodells: Es hat keinen DIP-Schalter [7].

C Mounting

At the point of delivery the room lamp is assembled and must be dismantled as follows, see fig. D:

- Lightly compress the light dome [8] from top and bottom. Then pull off the light dome [8].

Wall installation on a one-gang back box [1] fixed with screws on the lateral holes of the back box *):

1. Prepare the wires and connect them to the connector [3] (see section "Connection").
2. Plug the connector [3] from the rear onto the PCB [5] (in the rear of the housing [2]).
3. Bolt the housing [2] to the back box [1] with the screws [4]. The arrow on the rear of the housing points toward the top.
4. Press the light dome with insert module [8] onto the decorative frame until it latches in audibly.
5. Insert the label strip [9] and the protection cover [10].

*) **NOTE:** To mount the room lamp on the vertical holes of the back box, the PCB must be removed temporarily:

1. Loosen the fastening screw [6] of the PCB and remove the PCB [5] (first bottom, then top).
2. The PCB [5] is installed in the reverse order.

Note! The room lamp, 4 sections, equals to 1 RAN user to be set at the room terminal. The previous model equalled to 2 RAN users. Distinctive mark of the previous model: It has no DIP switch [7].

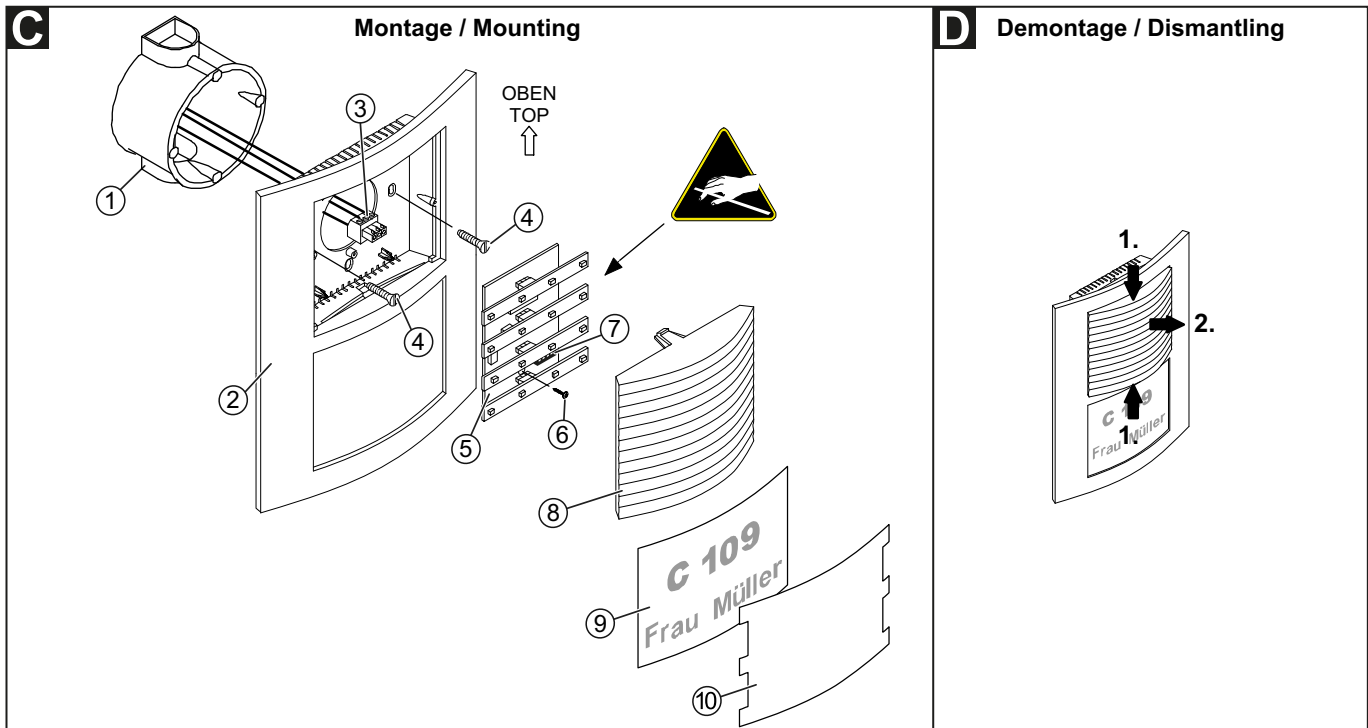

- 1 - * Einbaudose
- 2 - Gehäuse
- 3 - * Anschlussklemme (70 0807 00)
- 4 - * Schrauben der Einbaudose
- 5 - Leiterplatte mit LED-Modulen
- 6 - Befestigungsschraube für die Leiterplatte

- 7 - DIP-Schalter
 - 8 - Lichtkuppel mit Trenneinsatz
 - 9 - * Namensschild (Höhe x Breite: 70 x 92 mm)
 - 10 - Schutzabdeckung
- * Nicht im Lieferumfang enthalten, separat bestellen.

- 1 - * Back box
- 2 - Housing
- 3 - * Connector (70 0807 00)
- 4 - * Back box screws
- 5 - Printed circuit board (PCB) with LED modules
- 6 - Fastening screw for the PCB

- 7 - DIP switch
- 8 - Light dome with insert module
- 9 - * Label strip (Height x Width: 70 x 92 mm)
- 10 - Protection cover

* Not included in the scope of delivery, please order separately.

FR - Mode d'installation

Hublot de chambre, 3 feux, avec plaque de porte, réf. 77 0171 00

Affichage de tous types d'appels et de présence du personnel. Plaque de porte comme champ d'inscription pour la description de la chambre.

Hublot de chambre, 4 feux, avec plaque de porte, réf. 77 0171 10

Comme 77 0171 00, mais en plus appel WC en affichage individuel.



Remarque! L'installation complète du système est décrite dans le manuel technique.



Attention! Le circuit imprimé et les modules LED sont équipés de pièces à risque électrostatique. Veiller à éviter le contact direct.

A Raccordement

- Dénuder le câble de raccordement dans la boîte d'encastrement à la longueur adéquate.
- Retirer le blindage du câble et le fil de continuité jusqu'à la gaine. Dénuder les fils.
- Raccorder les fils au bornier [3] conformément à la fig. A.

Attention! Les fils non utilisés ne doivent pas être interconnectés.

B Commutateur DIP à 4 pôles

Commutateur DIP 1 – 3 : Codification canal

Les hublots des chambres peuvent être attribués à différents canaux pour la création d'unités de fonctionnement. Vous trouverez les numéros des canaux à régler sur le plan d'installation correspondant. Régler le numéro de canal conformément à la fig. B.

Commutateur DIP 4 : Affichage

OFF = Standard de Tunstall (réglage d'usine)

ON = Au hublot de chambre les nouveaux appels ne peuvent pas être distingués des appels répondus.

EN - Installation Instructions

Room lamp, 3 sections, with doorplate, order no. 77 0171 00

Signalling of all call types and staff presences. Doorplate as label field for room designation.

Room lamp, 4 sections, with doorplate, order no. 77 0171 10

Same as 77 0171 00, but with additional display for WC call.



NOTE! The complete installation of the system is described in the Technical Manual.



CAUTION! The printed circuit board and the LED modules include electrostatic sensitive components. Avoid touching.

A Connection

- Strip the connecting cable in the back box to a suitable length.
- Remove the cable shield and drain wire up to the cable sheath. Strip the wires.
- Connect the wires to the connector [3] according to fig. A.

CAUTION! The unused wires must not be connected through.

B DIP switch, 4 pole

DIP switch 1 – 3: Channel coding

If functional units are requested, the room lamps have to be assigned to different channels. For the channel number to be set please refer to the installation plan. Set the channel number according to fig. B.

DIP switch 4: Signalling

OFF = Tunstall standard (factory setting)

ON = At the room lamp, fresh calls cannot be distinguished from answered calls.

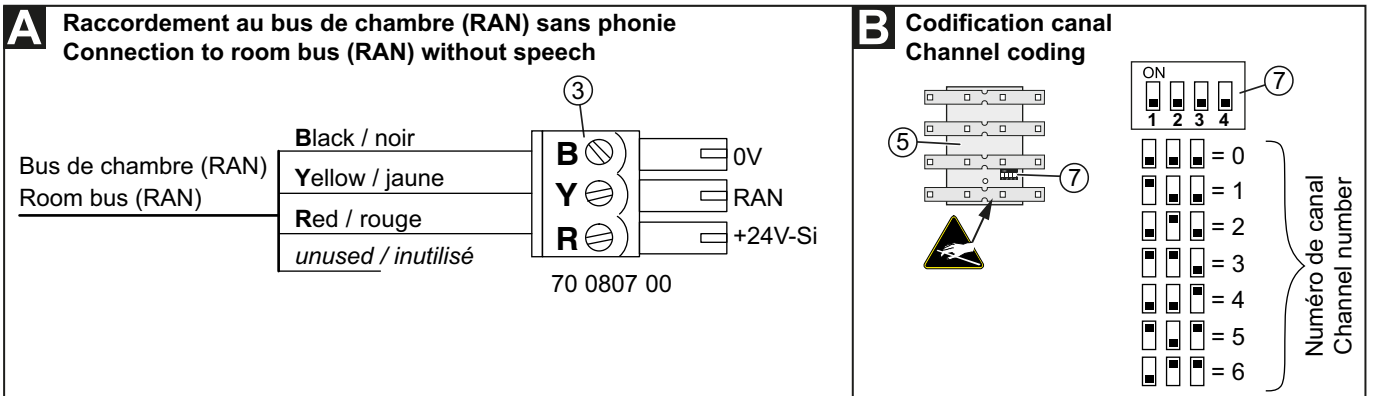

Couleurs des modules LED

Hublot:	77 0171 00	77 0171 10
	rouge : appels	rouge : appels
	vert : personnel 1	vert : personnel 1
	jaune : personnel 2	jaune : personnel 2
	pas de module LED	blanc : appel WC

LED module colours

Lamp:	77 0171 00	77 0171 10
	red: calls	red: calls
	green: staff 1	green: staff 1
	yellow: staff 2	yellow: staff 2
	no LED module	white: WC call

C Montage

À la livraison, le hublot de chambre est assemblé. Il faut le désassembler comme suit, voir fig. D :

- Écraser légèrement le dôme d'éclairage [8] en pressant simultanément sur ses parties supérieures et inférieures, puis le détacher.

Montage murale sur une boîte d'encastrement à une place [1] avec fixation par vis sur les trous latéraux de la boîte d'encastrement *) :

1. Préparer les fils et raccorder les au bornier [3] (voir section « Raccordement »).
2. Insérer le bornier [3] dans la prise femelle prévue sur le circuit imprimé [5] dans la face arrière du boîtier [2].
3. Visser le boîtier [2] avec les vis [4] sur la boîte d'encastrement [1]. La flèche dans le boîtier est orientée vers le haut.
4. Appuyer le dôme d'éclairage avec séparation [8] sur le cadre décoratif jusqu'à ce qu'il s'y insère.
5. Insérer l'étiquette nominative [9] et la couverture de protection [10].

*) **Remarque** : Pour un montage sur les trous verticaux de la boîte d'encastrement il faut retirer le circuit d'imprimé :

1. Desserrer la vis de fixation [6] du circuit imprimé et retirer le circuit d'imprimé [5] (d'abord en bas, puis en haut).
2. Le montage du circuit d'imprimé [5] s'effectue dans l'ordre inverse.

Remarque ! Le hublot de chambre, 4 feux, correspond à 1 utilisateur RAN à régler sur le terminal de chambre. Le modèle précédent correspondait à 2 utilisateurs RAN. Signe distinctif du modèle précédent : Il ne possède pas de commutateur DIP [7].

C Mounting

At the point of delivery the room lamp is assembled and must be dismantled as follows, see fig. D :

- Lightly compress the light dome [8] from top and bottom. Then pull off the light dome [8].

Wall installation on a one-gang back box [1] fixed with screws on the lateral holes of the back box *) :

1. Prepare the wires and connect them to the connector [3] (see section "Connection").
2. Plug the connector [3] from the rear onto the PCB [5] (in the rear of the housing [2]).
3. Bolt the housing [2] to the back box [1] with the screws [4]. The arrow on the rear of the housing points toward the top.
4. Press the light dome with insert module [8] onto the decorative frame until it latches in audibly.
5. Insert the label strip [9] and the protection cover [10].

*) **NOTE:** To mount the room lamp on the vertical holes of the back box, the PCB must be removed temporarily:

1. Loosen the fastening screw [6] of the PCB and remove the PCB [5] (first bottom, then top).
2. The PCB [5] is installed in the reverse order.

Note! The room lamp, 4 sections, equals to 1 RAN user to be set at the room terminal. The previous model equalled to 2 RAN users. Distinctive mark of the previous model: It has no DIP switch [7].

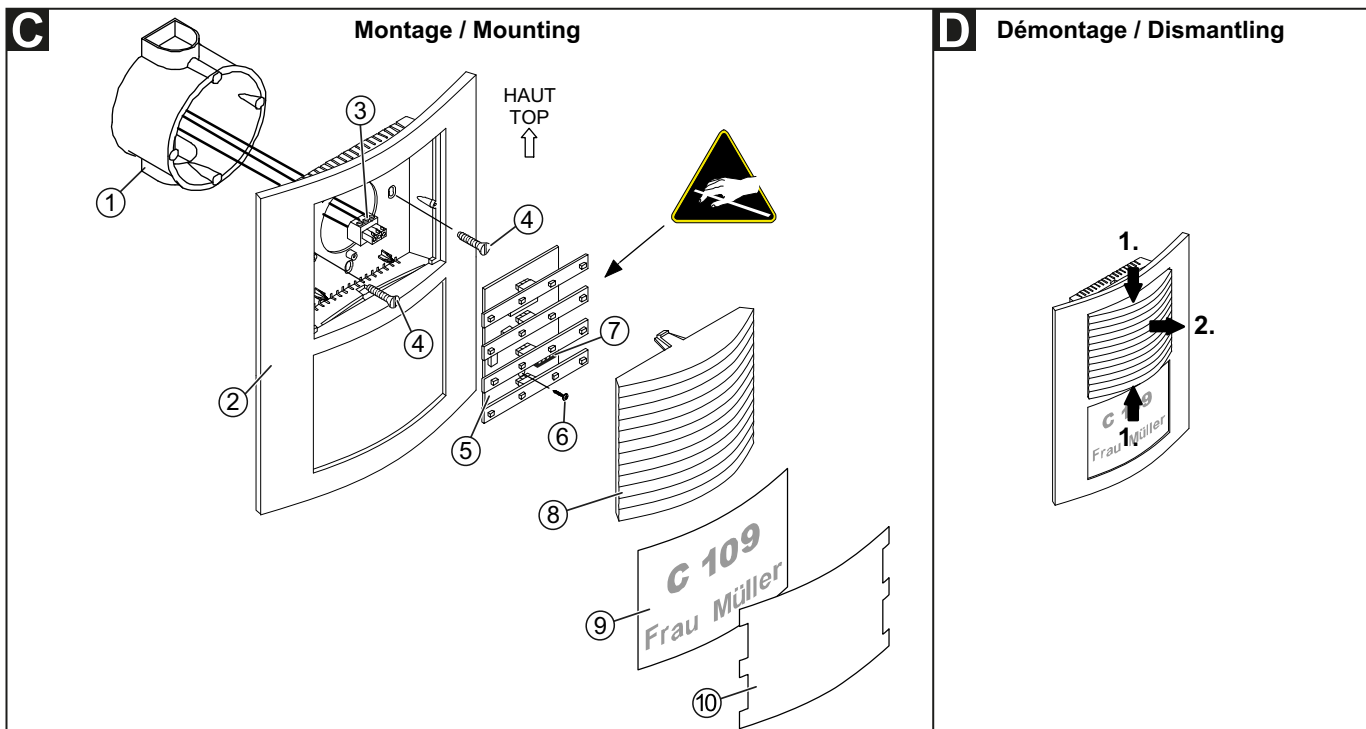

- 1 - * Boîte d'encastrement
- 2 - Boîtier
- 3 - * Bornier (70 0807 00)
- 4 - * Vis de la boîte d'encastrement
- 5 - Circuit imprimé avec modules LED
- 6 - Vis de fixation pour le circuit imprimé
- 7 - Commutateur DIP

- 8 - Dôme d'éclairage avec séparation
 - 9 - * Étiquette nominative (hauteur x largeur : 70 x 92 mm)
 - 10 - Couverture de protection
- * N'est pas compris dans la livraison, à commander séparément.

- 1 - * Back box
- 2 - Housing
- 3 - * Connector (70 0807 00)
- 4 - * Back box screws
- 5 - Printed circuit board (PCB) with LED modules
- 6 - Fastening screw for the PCB

- 7 - DIP switch
- 8 - Light dome with insert module
- 9 - * Label strip (Height x Width: 70 x 92 mm)
- 10 - Protection cover

* Not included in the scope of delivery, please order separately.